



InBio-460

Biometric Base-IP
Panel de control de Acceso

Guía de Instalación

Contenido

Precauciones de Seguridad	02
En la Caja	04
Diagrama PIN del producto	06
LEDs indicadores	06
Dimensiones del Producto	07
Instalación del Panel con la Caja	08
Leyenda de Cableado	09
Diagrama Cableado de Alimentación	10
Conexión FR1200	11
Conexión Wiegand	12
Conexión de Botón de salida	12
Conexión de Lock (electro-imán)	13
Conexión de Sensor de Puerta	13
Conexión de Entrada Auxiliar	15
Conexión de Salida Auxiliar	15
Conexión de Ethernet	16
Conexión de RS485	17
Configuración de DIP switch	18
Especificaciones Eléctricas	19
Solución de Problemas	20
Especificaciones	21

Precauciones de Seguridad

Las siguientes precauciones son para mantener la seguridad del usuario y evitar cualquier daño. Por favor, lea cuidadosamente antes de la instalación



01

No instale el aparato en lugares expuestos a la luz directa del sol, humedad o polvo.

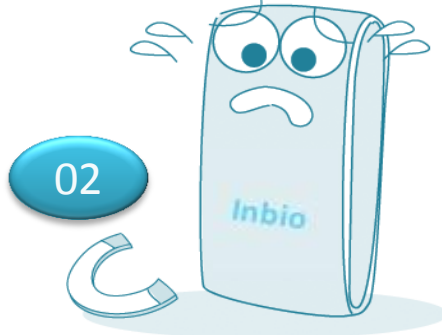

02

No coloque un imán cerca del producto los objetos magnéticos como imanes, CRT, TV, monitor o altavoces puede dañar el dispositivo.

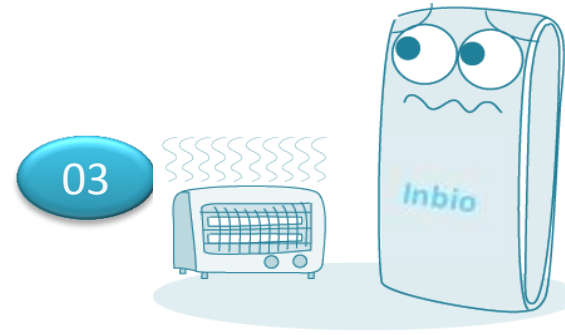

03

No coloque el dispositivo cerca de equipo de calefacción

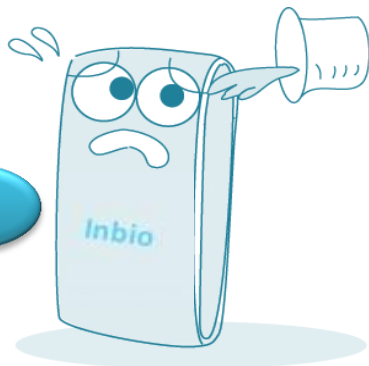

04

Tenga cuidado de no dejar líquidos como agua, bebidas o productos químicos por que se filtran en el interior del dispositivo.



05

Limpie el dispositivo con frecuencia para eliminar el polvo en él.



06

No deje que los niños toquen el dispositivo sin supervisión.

Precauciones de Seguridad

Las siguientes precauciones son para mantener la seguridad del usuario y evitar cualquier daño. Por favor, lea cuidadosamente antes de la instalación.

07



No Arroje el Equipo.

08



No desmonte, repare o altere el dispositivo.

09



No use el dispositivo para ningún otro propósito que el especificado.

10



No Dañe el dispositivo

11



En la limpieza no derramar agua en el dispositivo, pero limpie con un paño suave o una toalla.

12



Póngase en contacto con su distribuidor más cercano en caso de un problema.

Contenido Básico

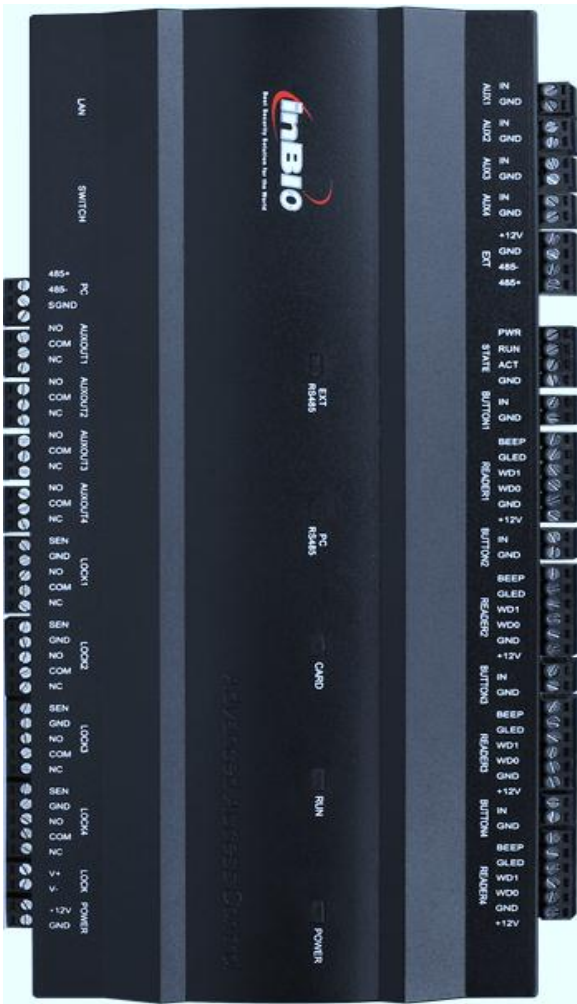

Tornillos Para Montaje– 2 pcs.



Taquetes de Pared– 2 pcs.

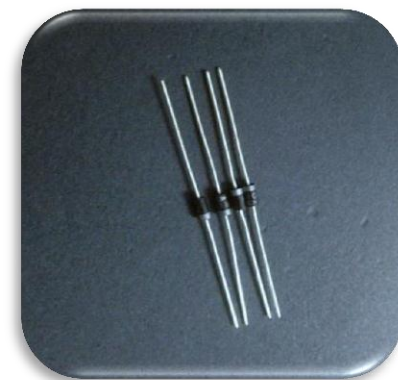

Diodos de Supresión– 4pcs.



Desarmadores – 2 pcs.



CD de software



Guía de Instalación INBio

Inbio460

● Accesorios Opcionales



Lector de Tarjetas Wiegand



Tarjeta de Proximidad



Lector de Huellas FR1200



Botón de Salida K1-1



Enrolador de Huellas
ZK4000/ZK 4500



Enrolador de Tarjetas



Caja Metálica Inbio



Convertidor RS485

Diagram PIN del Producto

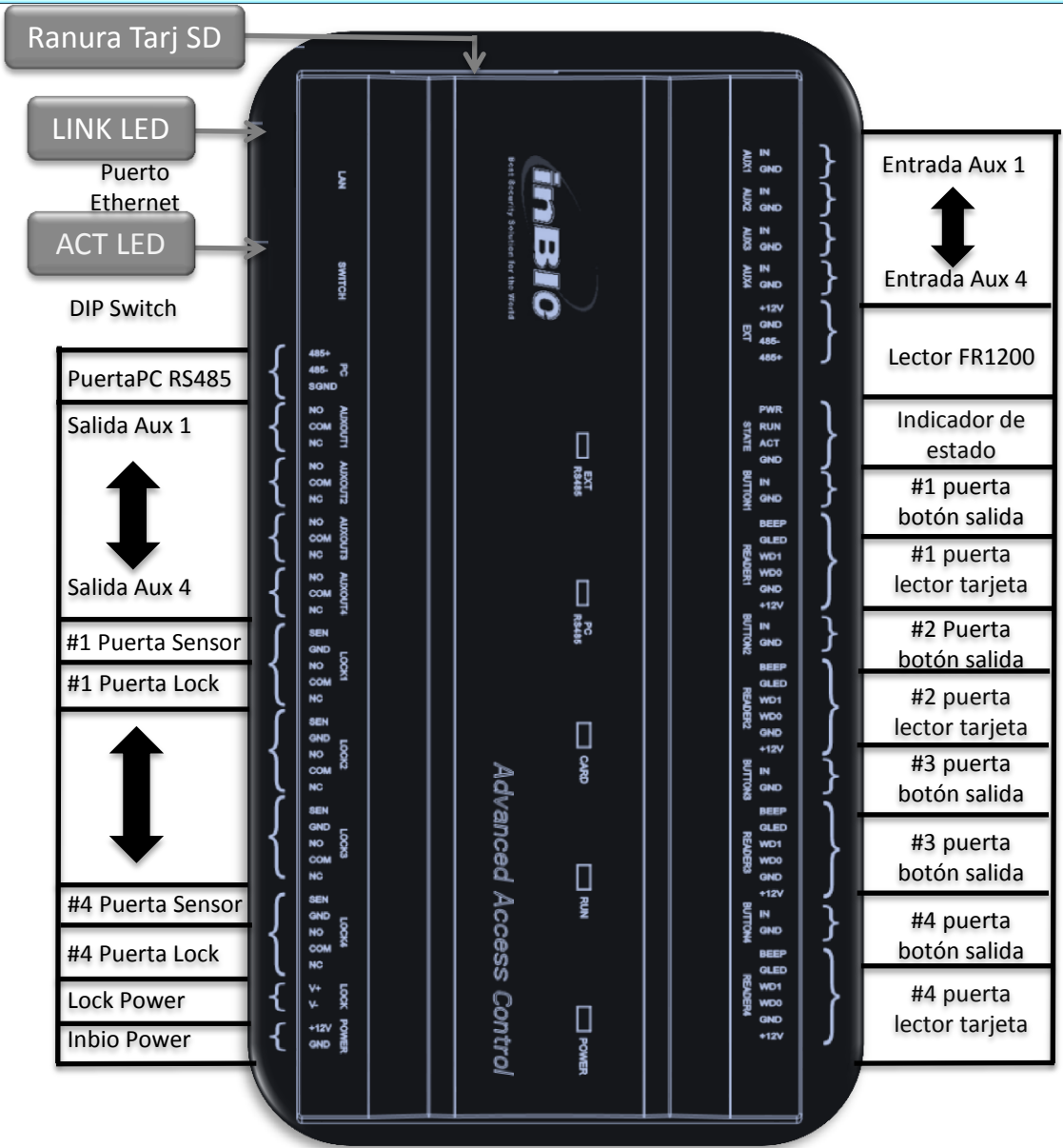

LEDs Indicadores

LINK (VERDE)		LED encendido indica que la comunicación TCP/IP es normal
ACT (AMARILLO)		LED parpadeando indica que la comunicación de datos está en progreso
EXT RS485 (AMARILLO Y VERDE)		LED parpadeando indica que la comunicación de datos está en progreso
PC RS485 (AMARILLO Y VERDE)		LED parpadeando indica que la comunicación de datos está en progreso
POWER (ROJO)		LED encendido fijo indica que el panel está alimentado
RUN (VERDE)		LED parpadeando indica que el panel se encuentra en un modo normal
TARJETA (AMARILLO)		LED parpadeo indica que el panel ha leído una tarjeta o un acceso

Dimensiones del Producto

InBio460

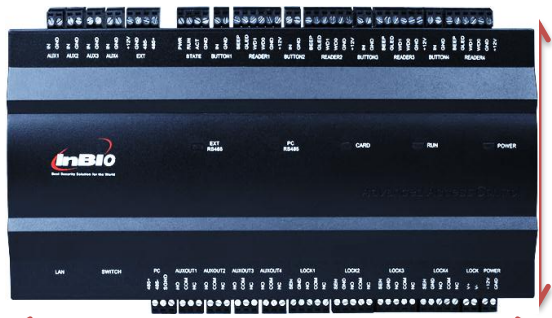

185.1mm
(7.29in.)

106mm
(4.17in.)



106mm
(4.17in.)

36mm
(1.42in.)

Dimensiones(L*W*H):185.1× 106× 36 (mm)
7.29× 4.17× 1.42(inches)

InBio-Caja Metálica



400mm
(15.7in.)

330mm
(13.0in.)



330mm
(13.0in.)

90.5mm
(3.56in.)

Dimensiones(L*W*H): 400 *90.5*330 (mm)
15.7× 13.0× 3.56(inches)

Instalacion del Panel & Caja

Caja Metálica

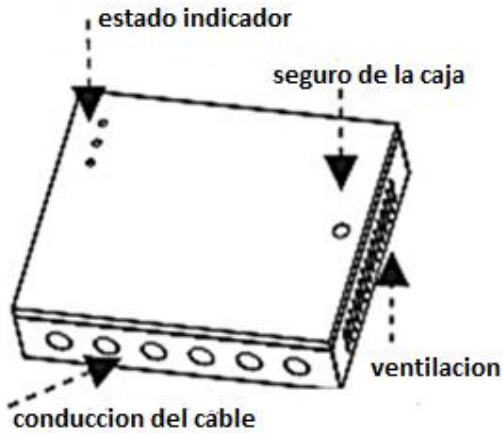

VISTA FRONTAL

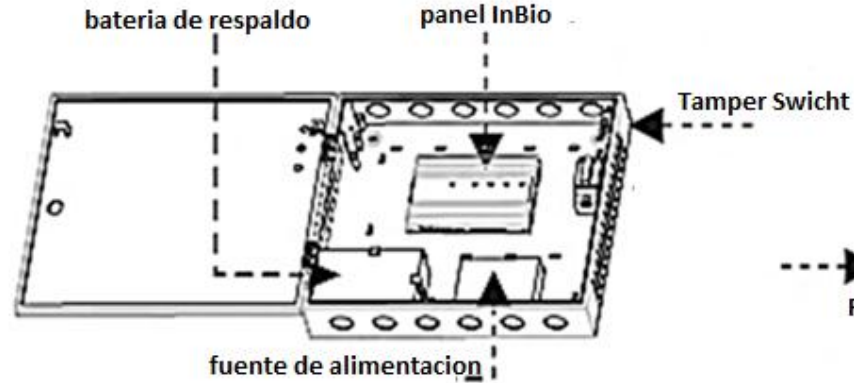

VISTA INTERNA

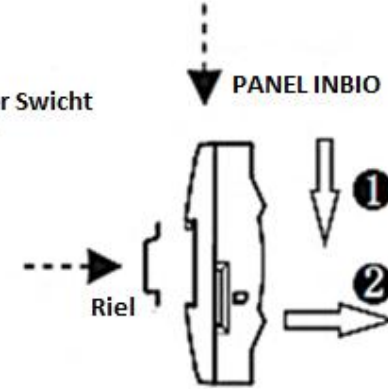

MONTANDO EL PANEL

Antes de la instalacion monte el panel en el riel dentro de la caja despues instale los componentes

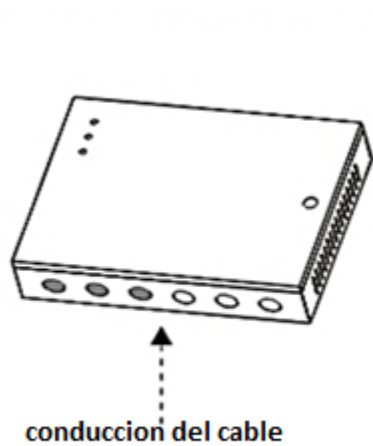

conduccion del cable
1) PASE LOS CABLES POR LOS AGUJEROS

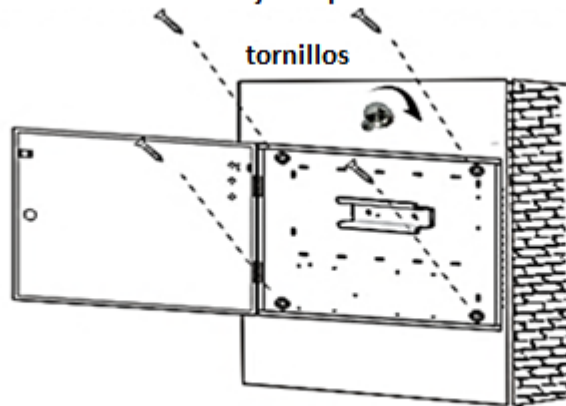

tornillos
2) MONTE LA CAJA

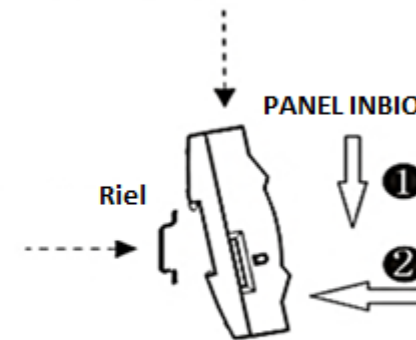

3) AJUSTE EL PANEL AL RIEL Y ASEGURESE QUE ESTE FIJO

Legenda de Cableado



Diagrama Cableado de alimentación

Sin Batería de Respaldo



Con Batería de Respaldo

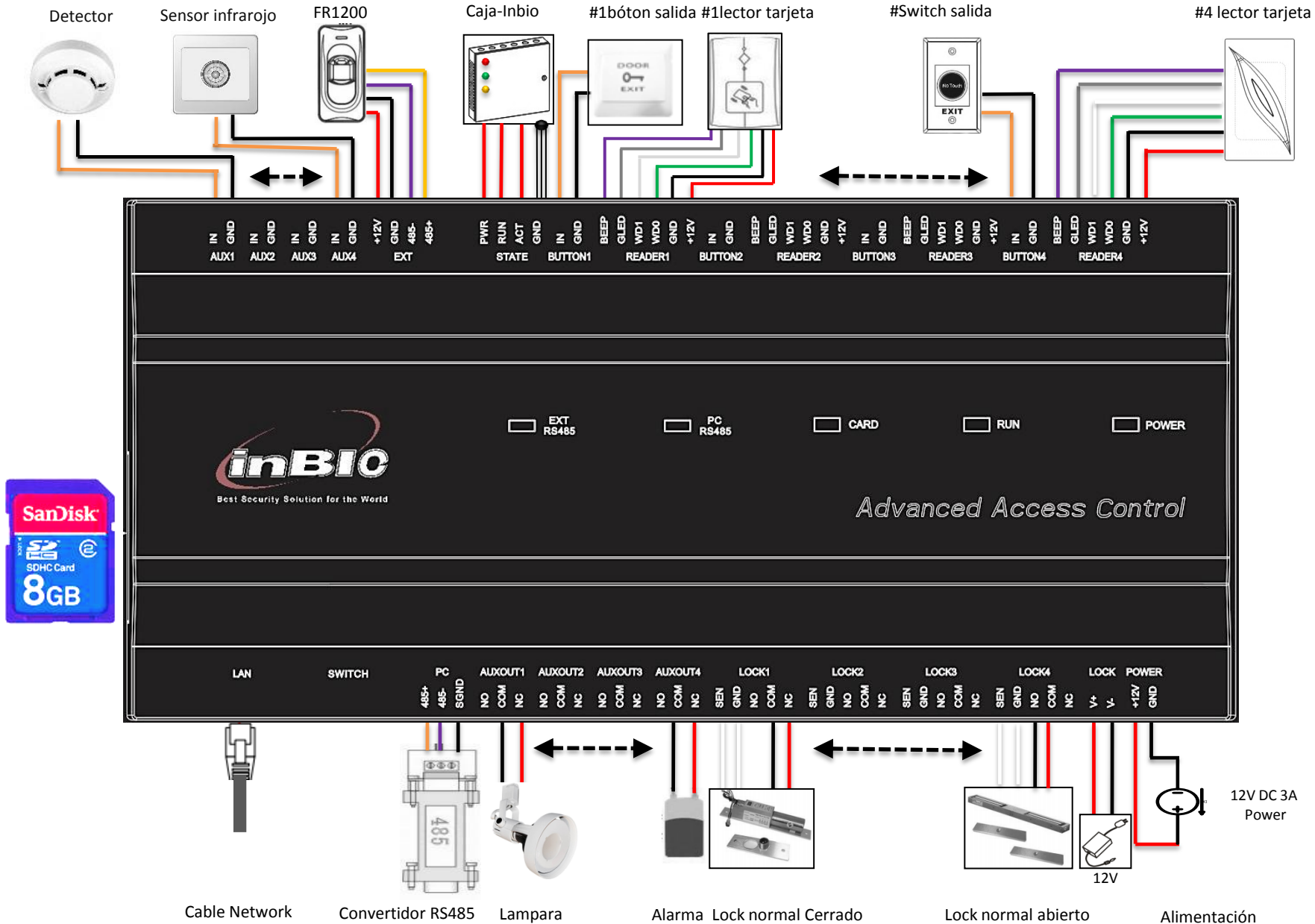
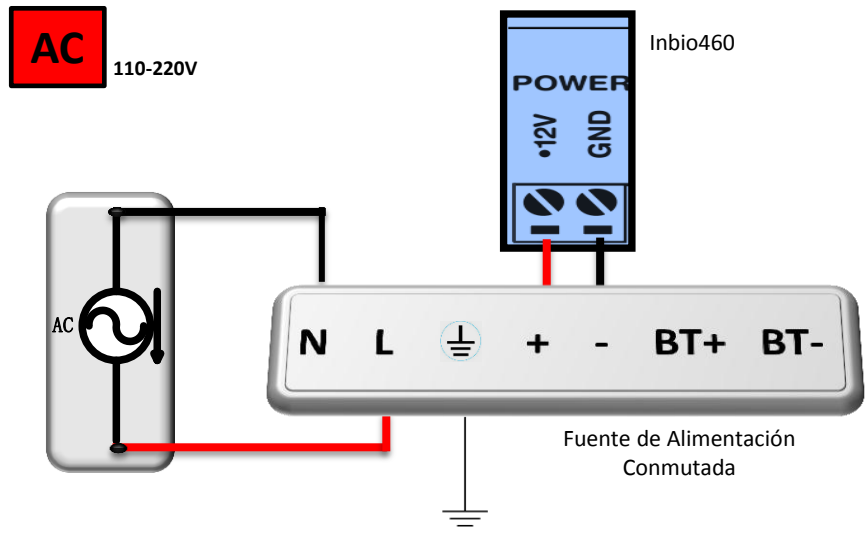
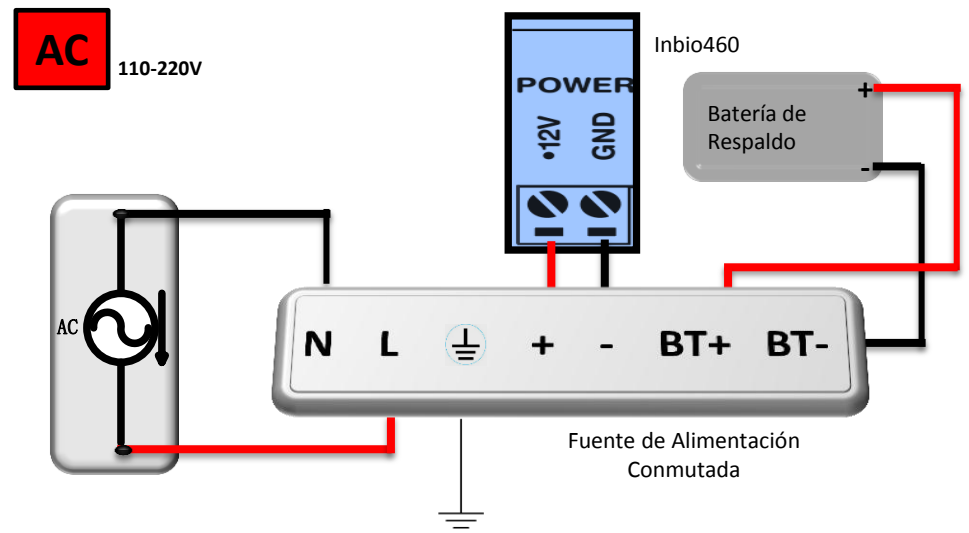

Conexión FR1200

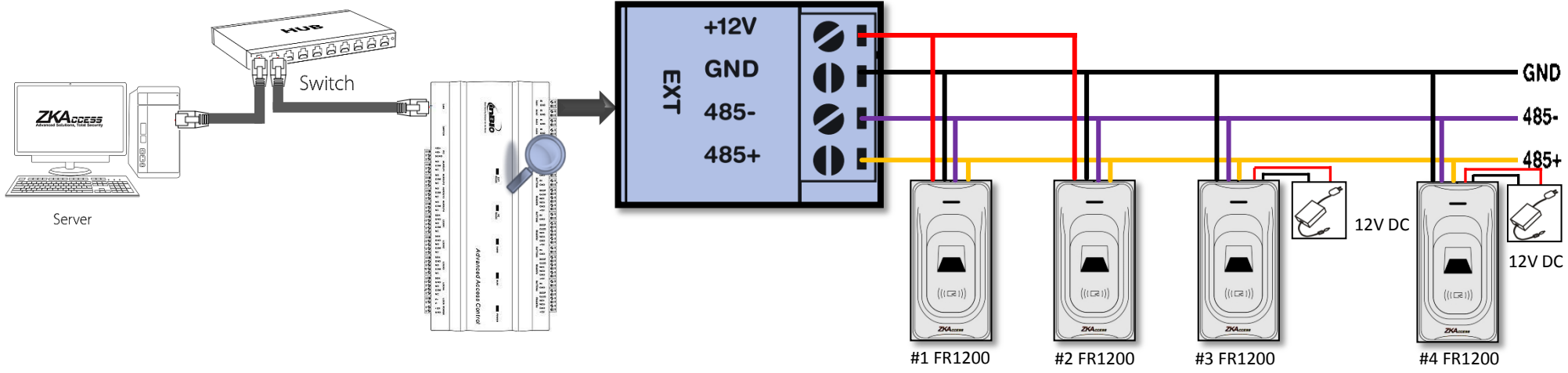

Configurar DIP Switch para FR1200 ID de Equipo

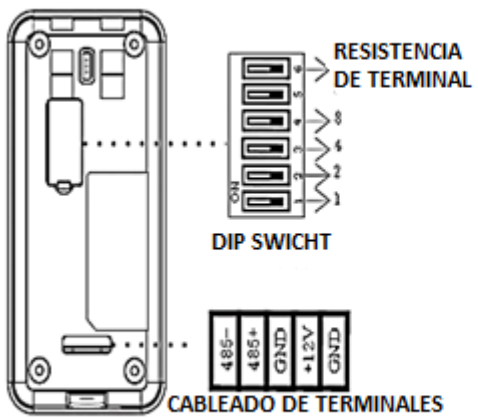

VISTA TRASERA (FIGURA 1)

Address	Switch Setting	Address	Switch Setting
1		5	
2		6	
3		7	
4		8	

CONFIGURACION DEL DIP SWICHT (FIGURA 2)

Notas Importantes

1. Hay seis interruptores DIP en la parte posterior del FR1200, del 1 al 4 corresponden a la dirección RS485, el interruptor 5 está reservado Y el interruptor 6 es para reducir el ruido en el cable RS485 que sea largo.
2. Establezca un número impar al lector de ENTRADA y el número par al de SALIDA (ejem: Durante dos lectores de una de las puerta la dirección 1 es para el Lector de ENTRADA y la dirección 2 es el de SALIDA)
3. Si el FR1200 se alimenta desde el Panel Inbio la longitud del cable debe ser menor a 100 metros o 330 pies
4. La interfaz RS485 externa puede suministrar un máximo de 500 mA de corriente. La corriente de arranque del FR1200 es de 240mA o sea que el Inbio únicamente puede alimentar dos FR1200s ¡SOLO DOS FR1200s!
5. Si la DISTANCIA del cable es de más de 200 metros o 600 pies el interruptor número 6 debe estar de la SIGUIENTE MANERA :

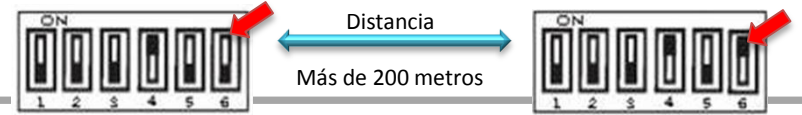

Conexión Wiegand

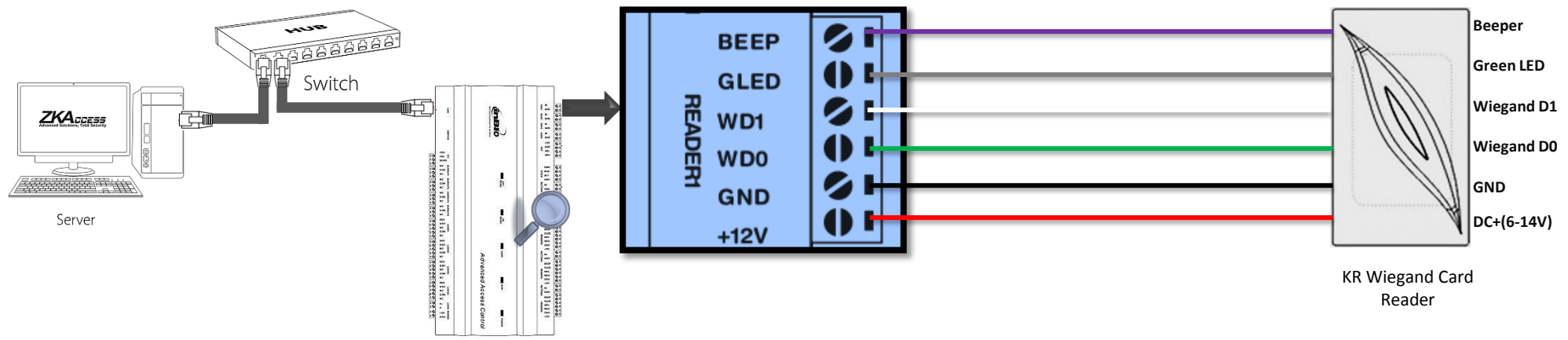

Conexión botón de salida

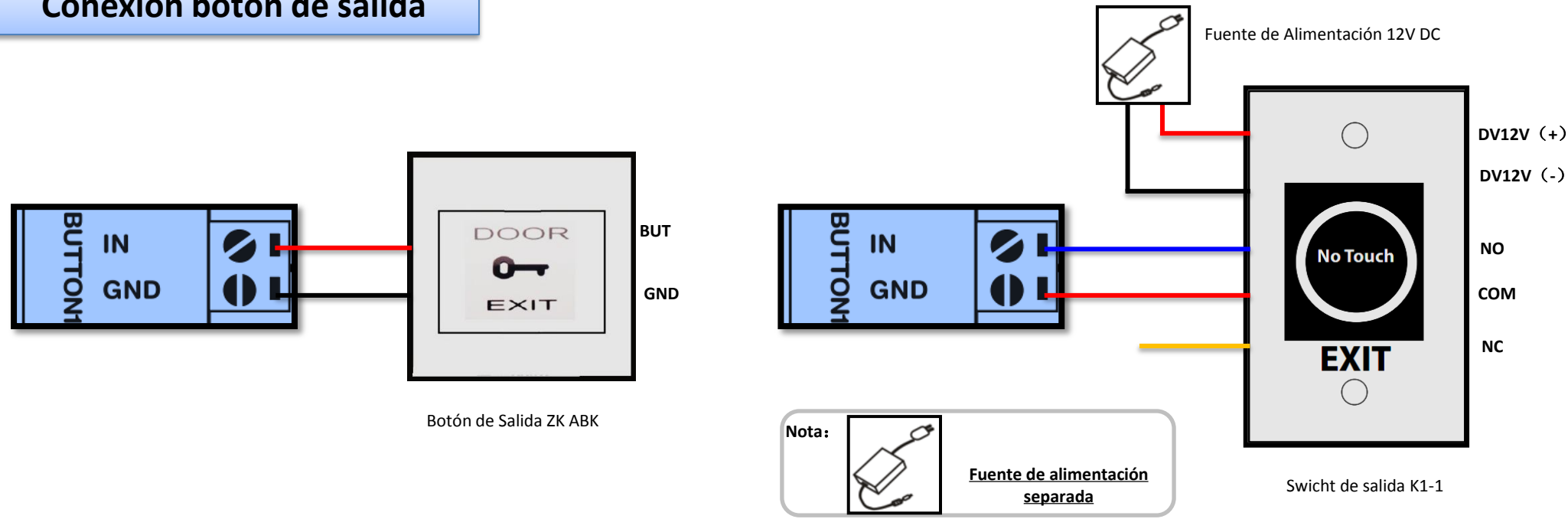

Conexión de Lock (electro-imán)

Para un Lock normalmente Abierto alimentado desde el panel

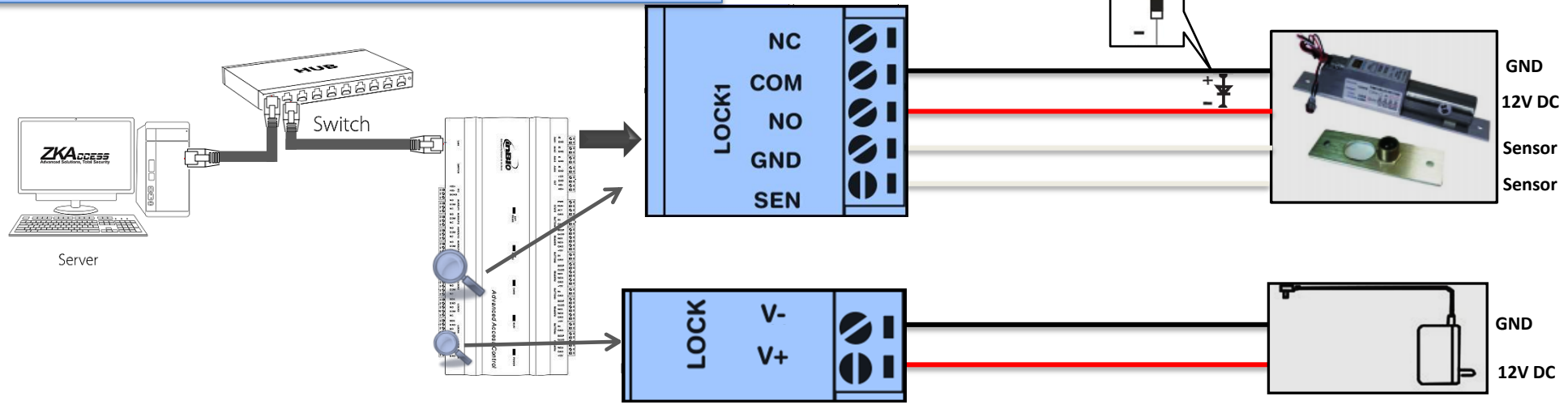

Para un Lock normalmente Cerrado alimentado desde el panel

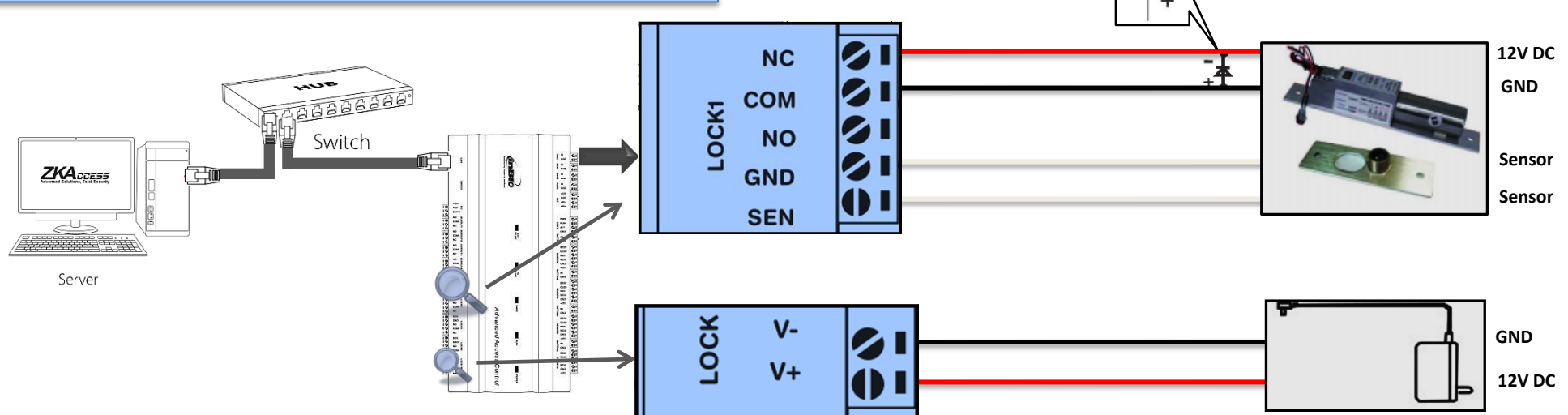



Conexión de lock (electro-imán)

Cambio de Contacto seco a humedo

Notas Importantes:

INBio está configurado para suministrar energía de bloqueo por defecto de la fuente de alimentación incorporada si desea utilizar la fuente de alimentación externa siga:

1. Retire la tapa del inbio460
2. Seleccione el relay del lock deseado y localice los jumpers
3. Retire los jumpers y cambia a  
4. Conecte el lock como se muestra en el diagrama abajo.

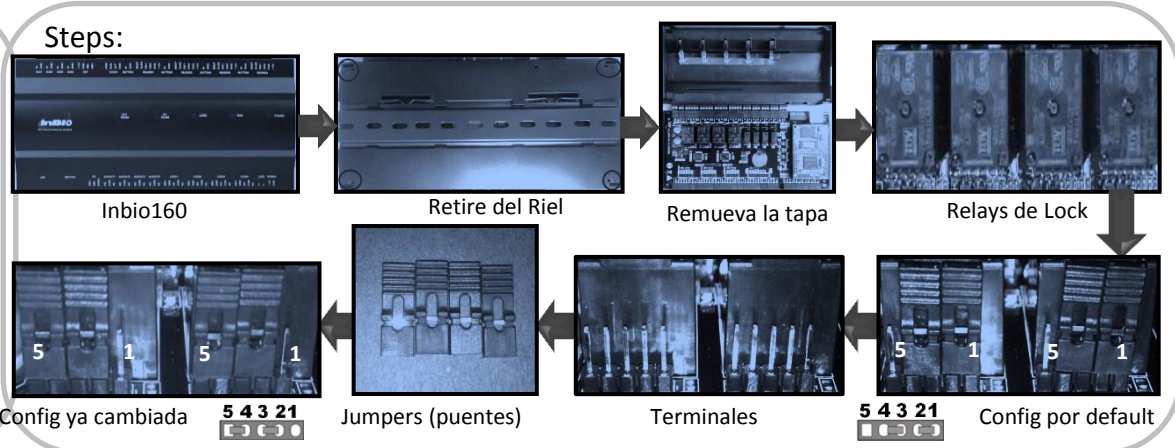

Conectando el lock con una fuente de alimentación externa

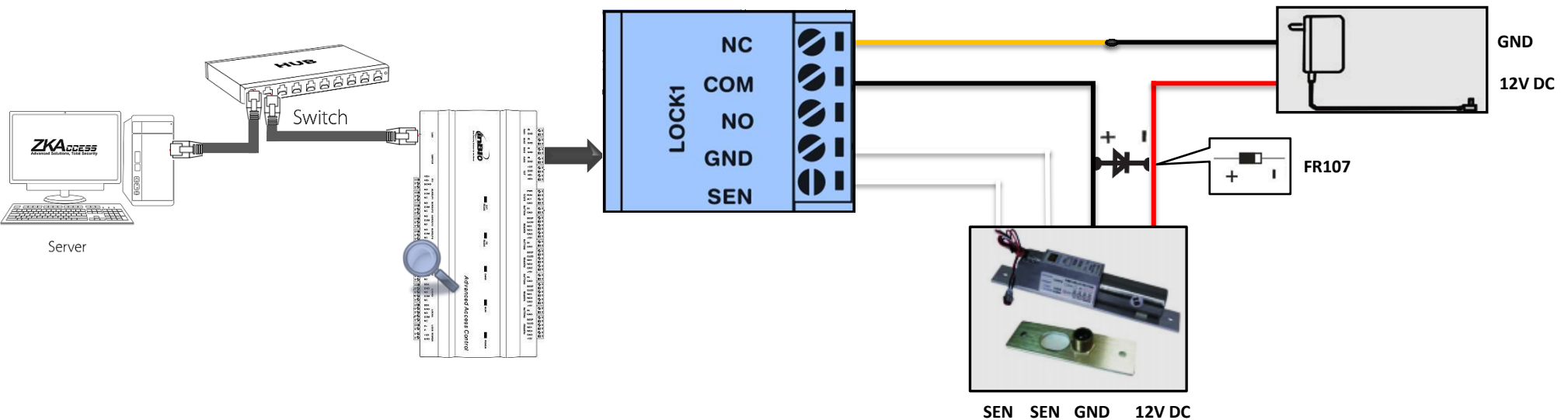

Entradas/Salidas Auxiliares

Conexión Entrada Auxiliar

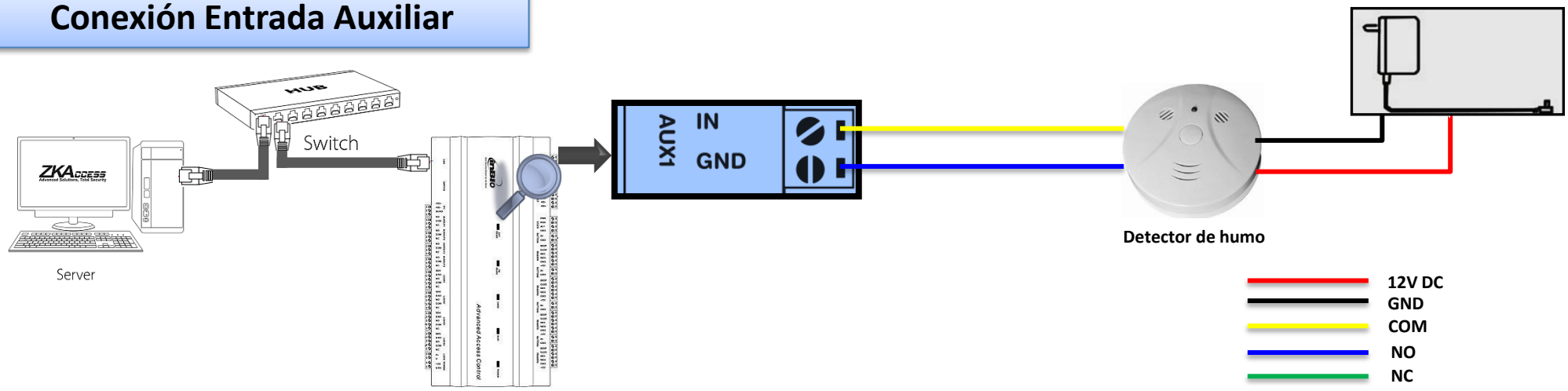

Conexión salida Auxiliar

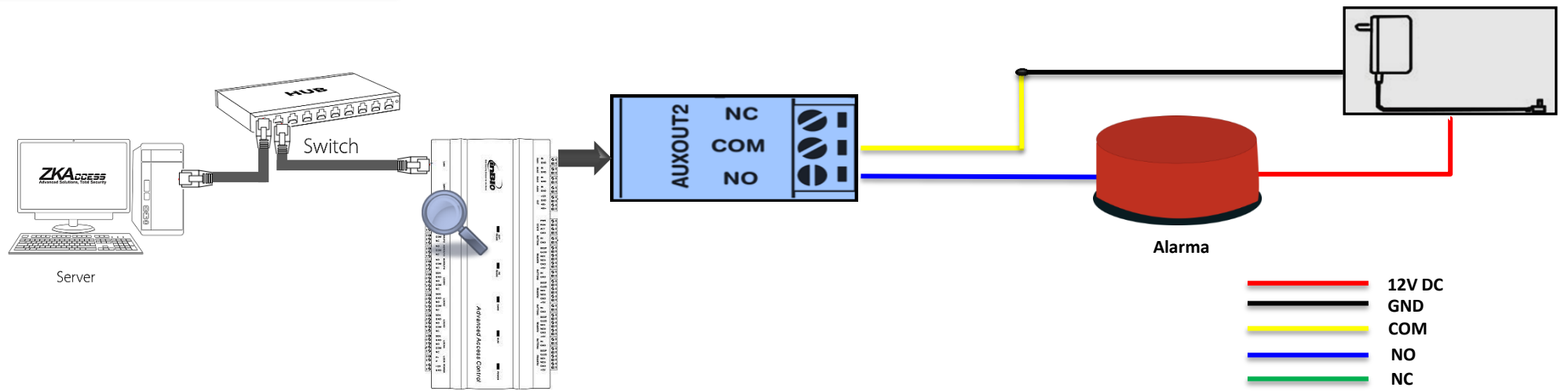

Conexión Ethernet

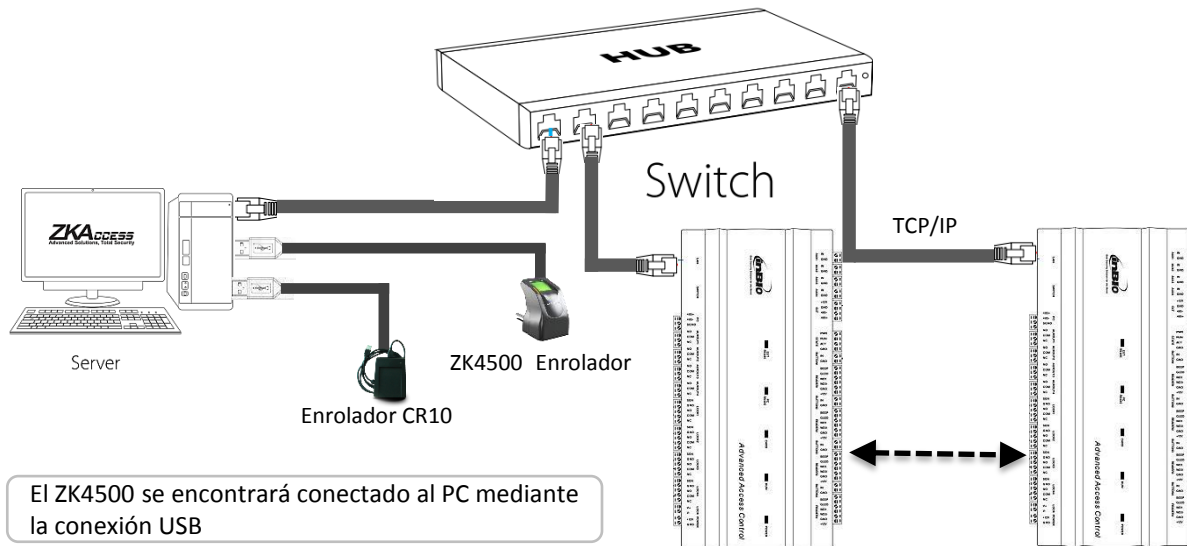

El ZK4500 se encontrará conectado al PC mediante la conexión USB

Important Notes:

1. Ambos 10Base-T y 100Base-T Son soportados
2. El cable no deberá ser mayor a 100 metros o 330 ft.
3. Para un cable mayor a 100m use un HUB para amplificar señal.

Conexión Directa

Para conectar Inbio460 directamente a un PC conecte los dos dispositivos con un cable de red directo, debido a que el Inbio460 soporta auto MDI / MDIX y no es necesario utilizar un cable cruzado.

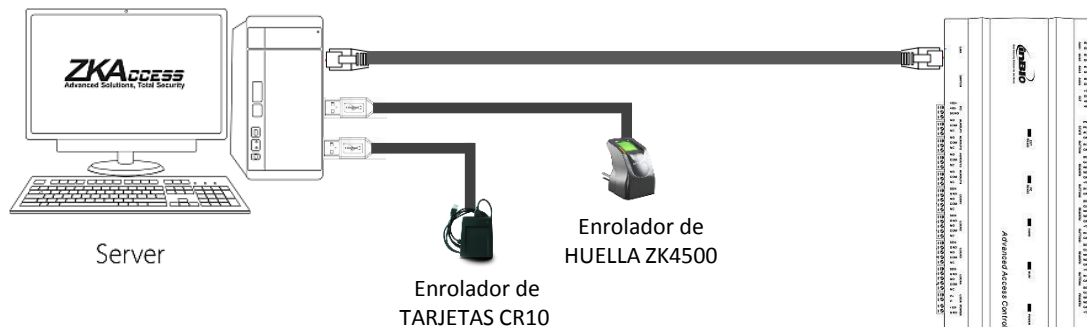

Conexión RS485

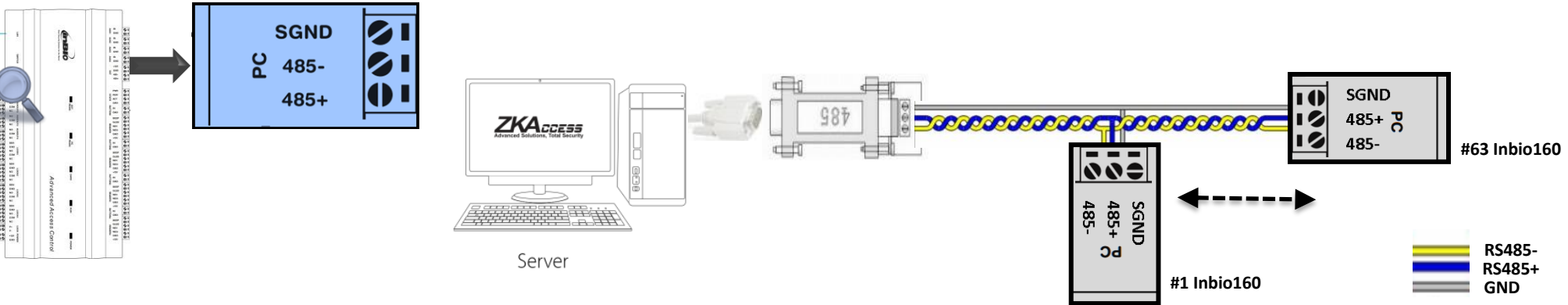

Notas Importantes

1. El cable RS485 debe ser un cable par trenzado blindado, los Cables de comunicación RS485 deben estar conectados en un bus en cascada en lugar de una forma de estrella para lograr un mejor efecto de blindaje mediante la reducción de reflexión de la señal durante las comunicaciones.
2. Un solo bus 485 se puede conectar con 63 paneles de control de acceso en la mayoría, pero preferiblemente se deben conectar menos de 32 paneles.
3. Para eliminar la atenuación de la señal en los cables de comunicación y suprimir las interferencias, si el bus es más largo de 200 metros, establecer el número 8 del interruptor DIP en la posición ON. Esto es equivalente a una conexión en paralelo de una resistencia de 120 ohmios entre el 485 y 485 + - líneas

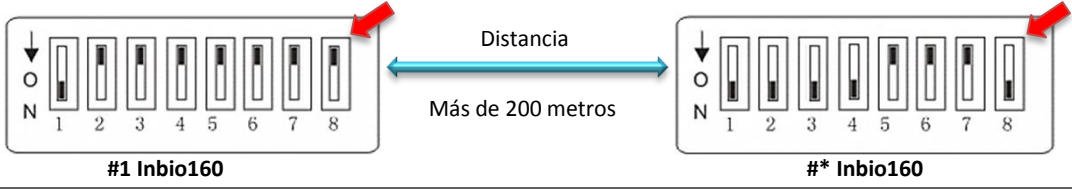

Que Si y No hacer en conexión RS 485

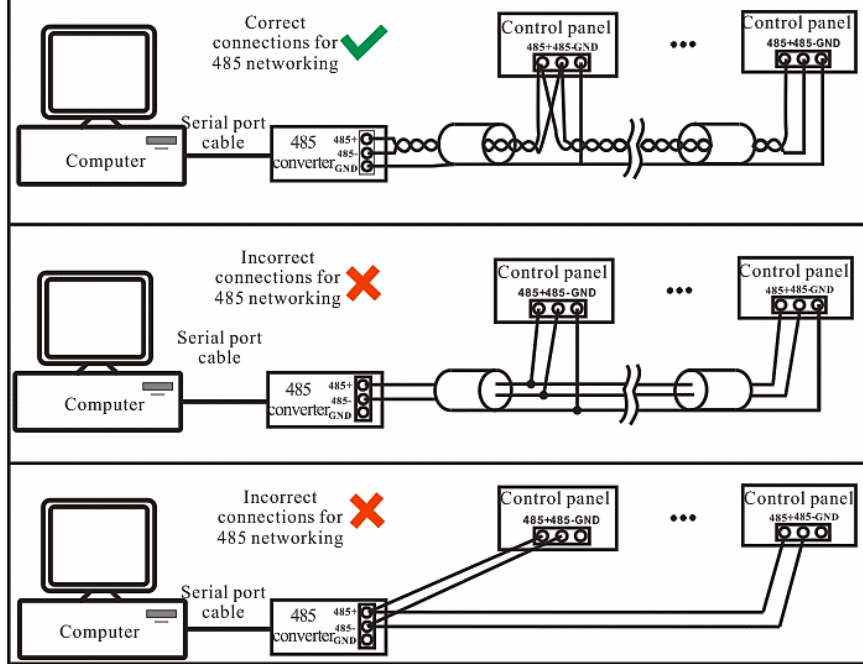

Configurar DIP Switch

Introducción

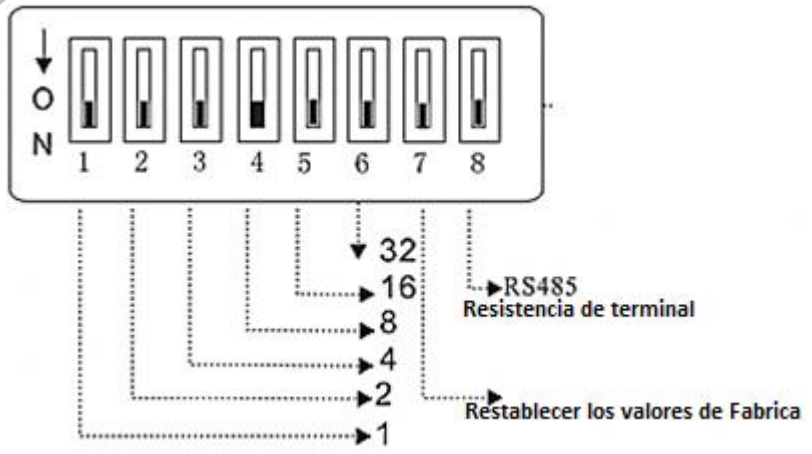

Dirección RS485

1. Número 1-6 están reservados para establecer el número de dispositivo para la comunicación RS485. El código es binario y la numeración comienza de izquierda a derecha. Cuando el interruptor está hacia arriba indica 1 (ON) cuando el interruptor está hacia abajo indica 0 (off). Por ejemplo, para establecer un número de dispositivo 39 = 1 2 4 32, que corresponde al código binario 111001, debes poner los números 1, 2, 3, y 6 a la posición ON como se ilustra a continuación.

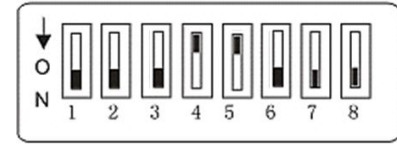

2. Para mas detalles revise la tabla al final de este documento

Restablecer valores de fabrica

1. Si olvida la dirección IP o el dispositivo no funciona correctamente, puede utilizar la terminal número 7 para restaurar el panel a los valores predeterminados de fábrica. Los parámetros que se restablecen son la dirección IP, contraseña de comunicación, puerta de enlace, máscara de subred.
2. El interruptor está desactivado por defecto. Cuando se mueve hacia arriba y hacia abajo por tres veces en menos de 10 segundos y, finalmente, regresó a la posición OFF, los ajustes de fábrica se restaurarán después de que el Panel de control de acceso se reinicie.

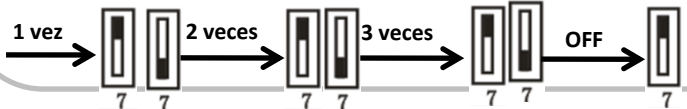

Resistencia de Terminal

1. El número 8 es para ajustar la resistencia de terminación RS485. Poner el interruptor en la posición ON es equivalente a la conexión en paralelo de una resistencia de terminación de 120 ohmios entre 485+ y 485-.
2. Para obtener más información, por favor lea la conexión RS485 - notas importantes

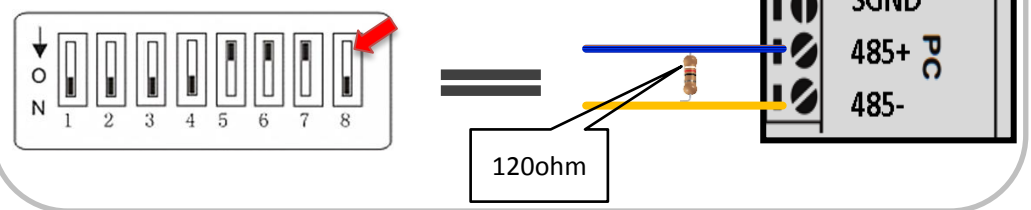

	Min.	Typ.	Max.	Notas
Fuente de Alimentación				
Voltaje (V)	9.6	12	14.4	Usar adaptador de corriente regulada DC solamente
Actual (A)			2	
Salida electrónica del Relé				
Tensión de Conmutación (V)			36V	Usar adaptador de corriente regulada DC solamente
Tensión de Conmutación (A)			2	
Salida Auxiliar de Relé				
Tensión de Conmutación (V)			36V	Usar adaptador de corriente regulada DC solamente
Tensión de Conmutación (A)			1.25	
Entrada Auxiliar del Swicht				
V _{IH} (V)		TBD		
V _{IL} (V)		TBD		
Resistencia Pull-up (Ω)		4.7k		Los puertos de entrada se levantan con resistencias de 4.7k
Entrada WIEGAND				
Voltaje (V)	10.8	12	13.5	
Actual (mA)			500	
ZK lock Electrónico				
Voltaje (V)	10.8	12	13.2	
Actual (mA)			500	

1. La Huella no es leida o Tarda Mucho.

- Revise si el dedo/sensor de huellas está manchado por el sudor, el agua o el polvo
- Vuelva a intentarlo después de limpiar el sensor/dedo con un paño seco.
- Si el dedo está muy seco frote el dedo sobre la palma de la mano y vuelva a intentar.
- Intente resetear el lector con el boton de reset ubicado justo abajo del lector

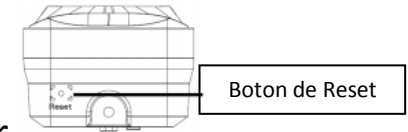

2. La Huella digital se compara pero la autorización sigue fallando.

- Revise si el usuario tiene el acceso restringido.
- Pregunte al administrador si la huella dactilar registrada se ha borrado del dispositivo por alguna razón.

3. Cuantos formatos WEIGAND son soportados ?

- El panel esta configurado para leer 26 bit por default..
- Pero en caso de cualquier situacion existen otros 9 formatos diferentes a escoger

4. Cuantos modos de verificacion soportan.

- Tarjeta solamente
- Huella solamente
- Password solamente
- Tarjeta más Huella
- Tarjeta más password
- Tarjeta o Huella

Especificaciones

Comunicación	RS485, Ethernet
Rato de Baudios RS485	9600-115200 baudio
Alimentación	12V DC, 3A
Capacidad del equipo	Capacidad de tarjetas 30,000 ; Logos y Eventos 100,000 ; Huellas digitales 3,000
LEDs Indicadores	Indican comunicación, alimentación, estado y proximación de tarjeta
Temperatura ambiente	Temp de operación: 32-113 ° F (0-45 ° C) Humedad de operación: 20% to 80%
Número de puertas controladas	2 puertas 1 camino o 2 puertas 2 caminos
Número de lectoras de tarjetas soportadas	2
Número de FR1200 soportados	2
Sensor FR1200	Sensor de Huella 500dpi Optical / Sensor Óptico
Tipos de lectores soportados	26-bit Wiegand y otros bajo pedido
Número de entradas	3 (1salida de equipo, 1 estado de puerta, 1 Auxiliar)
Número de salidas	2 (1- desde relay C para lock y 1- desde relay C para salida auxiliar)
Peso	7.8lbs (3.55kg)
Realizado	Acero inoxidable
Montaje	Montaje en pared
Dimensiones (Caja)	15.7in. x 3.56in. x 13.0in. 400mm(L) X 90.5mm(W) X 330mm(H)
Dimensiones (tarjeta)	8.89in. x 4.17in. x 1.42in. 226mm(L) X 106mm(W) X 36mm(H)
CPU	32 bit 400MHz
RAM	32MB
Flash	128MB
Certificado	

Tabla PC 485

Place Address	Switch Setting					
	1	2	3	4	5	6
Address No.	1	2	4	8	16	32
01	ON	OFF	OFF	OFF	OFF	OFF
02	OFF	ON	OFF	OFF	OFF	OFF
03	ON	ON	OFF	OFF	OFF	OFF
04	OFF	OFF	ON	OFF	OFF	OFF
05	ON	OFF	ON	OFF	OFF	OFF
06	OFF	ON	ON	OFF	OFF	OFF
07	ON	ON	ON	OFF	OFF	OFF
08	OFF	OFF	OFF	ON	OFF	OFF
09	ON	OFF	OFF	ON	OFF	OFF
10	OFF	ON	OFF	ON	OFF	OFF
11	ON	ON	OFF	ON	OFF	OFF
12	OFF	OFF	ON	ON	OFF	OFF
13	ON	OFF	ON	ON	OFF	OFF
14	OFF	ON	ON	ON	OFF	OFF
15	ON	ON	ON	ON	OFF	OFF
16	OFF	OFF	OFF	OFF	ON	OFF
17	ON	OFF	OFF	OFF	ON	OFF
18	OFF	ON	OFF	OFF	ON	OFF
19	ON	ON	OFF	OFF	ON	OFF
20	OFF	OFF	ON	OFF	ON	OFF
21	ON	OFF	ON	OFF	ON	OFF
22	OFF	ON	ON	OFF	ON	OFF
23	ON	ON	ON	OFF	ON	OFF
24	OFF	OFF	OFF	ON	ON	OFF
25	ON	OFF	OFF	ON	ON	OFF
26	OFF	ON	OFF	ON	ON	OFF
27	ON	ON	OFF	ON	ON	OFF
28	OFF	OFF	ON	ON	ON	OFF
29	ON	OFF	ON	ON	ON	OFF
30	OFF	ON	ON	ON	ON	OFF
31	ON	ON	ON	ON	ON	OFF
32	OFF	OFF	OFF	OFF	OFF	ON

Place Address	Switch Setting					
	1	2	3	4	5	6
Address No.	1	2	4	8	16	32
33	ON	OFF	OFF	OFF	OFF	ON
34	OFF	ON	OFF	OFF	OFF	ON
35	ON	ON	OFF	OFF	OFF	ON
36	OFF	OFF	ON	OFF	OFF	ON
37	ON	OFF	ON	OFF	OFF	ON
38	OFF	ON	ON	OFF	OFF	ON
39	ON	ON	ON	OFF	OFF	ON
40	OFF	OFF	OFF	ON	OFF	ON
41	ON	OFF	OFF	ON	OFF	ON
42	OFF	ON	OFF	ON	OFF	ON
43	ON	ON	OFF	ON	OFF	ON
44	OFF	OFF	ON	ON	OFF	ON
45	ON	OFF	ON	ON	OFF	ON
46	OFF	ON	ON	ON	OFF	ON
47	ON	ON	ON	ON	OFF	ON
48	OFF	OFF	OFF	OFF	ON	ON
49	ON	OFF	OFF	OFF	ON	ON
50	OFF	ON	OFF	OFF	ON	ON
51	ON	ON	OFF	OFF	ON	ON
52	OFF	OFF	ON	OFF	ON	ON
53	ON	OFF	ON	OFF	ON	ON
54	OFF	ON	ON	OFF	ON	ON
55	ON	ON	ON	OFF	ON	ON
56	OFF	OFF	OFF	ON	ON	ON
57	ON	OFF	OFF	ON	ON	ON
58	OFF	ON	OFF	ON	ON	ON
59	ON	ON	OFF	ON	ON	ON
60	OFF	OFF	ON	ON	ON	ON
61	ON	OFF	ON	ON	ON	ON
62	OFF	ON	ON	ON	ON	ON
63	ON	ON	ON	ON	ON	ON

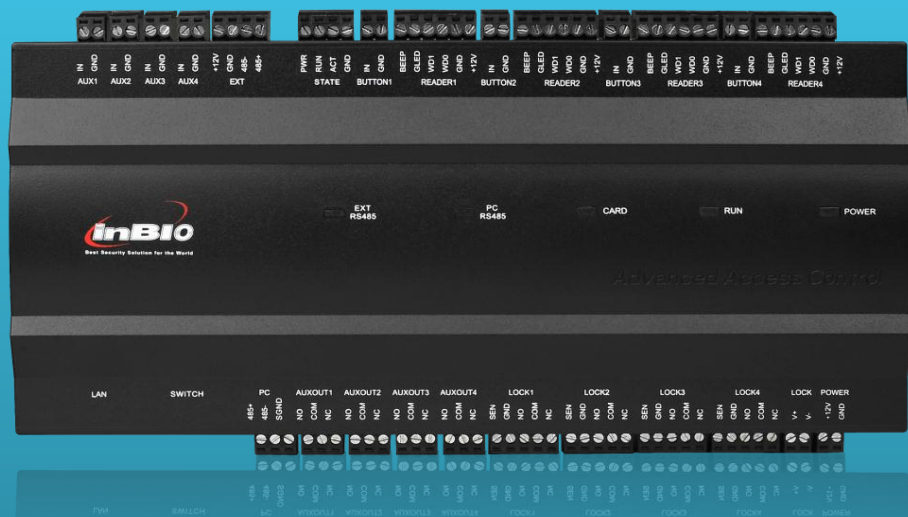

InBio-460

Biometric Base-IP
Panel de control de Acceso

Funciones y especificaciones del producto están sujetas a cambios sin previo aviso debido a mejoras de calidad o actualización de las funciones. Para cualquier consulta sobre el producto, por favor póngase en contacto con ZKTeco .



Copyright 2013 ZKTeco Inc. Todos los Derechos Reservados.
ZKTeco podrá, en cualquier momento y sin previo aviso, realizar cambios o mejoras en los productos y servicios ofrecidos y / o cesar la producción de este producto.

ZK China :
ZK Building, Wuhe Road, Gangtou,
Bantian, Buji Town, Longgang District,
Shenzhen China.
Tel.: +86 755-89602345
sales@zkteco.com
zkteco.com